

3. ()

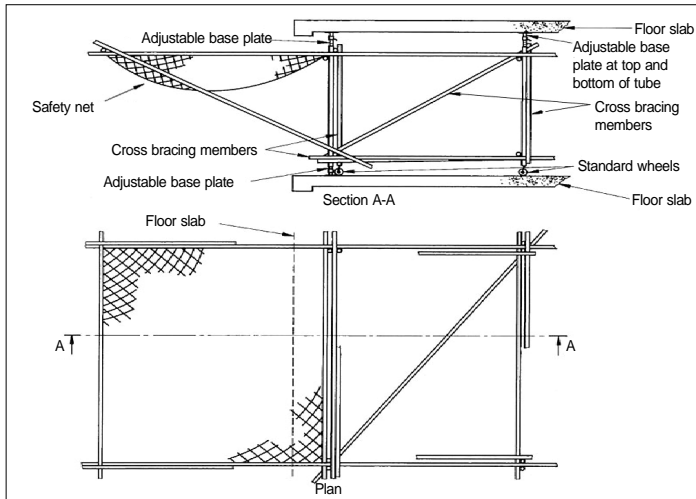

4. (,)

가

가

: BS 8093 The use of safety nets, containment nets and sheets on constructional works, BSI, 1991

tskim@kict.re.kr

Jack-up
가

가 가



가 , (cart) .
 1) 가
 가
 가 (가
 가) ,
 가 ,
 가 가 / 2
 가
 (step bar)
 가
 가 Jack-up 가 •
 가 • (高所) 가 (水
 平反力架臺)
 가 •
 가 ,
 1. 가 가
 Jack-up 가 2. 가 150tf
 (Jack-up) 2.1
 1
 가
 (, 가) ,
 (가
)

2)

가

3)

가

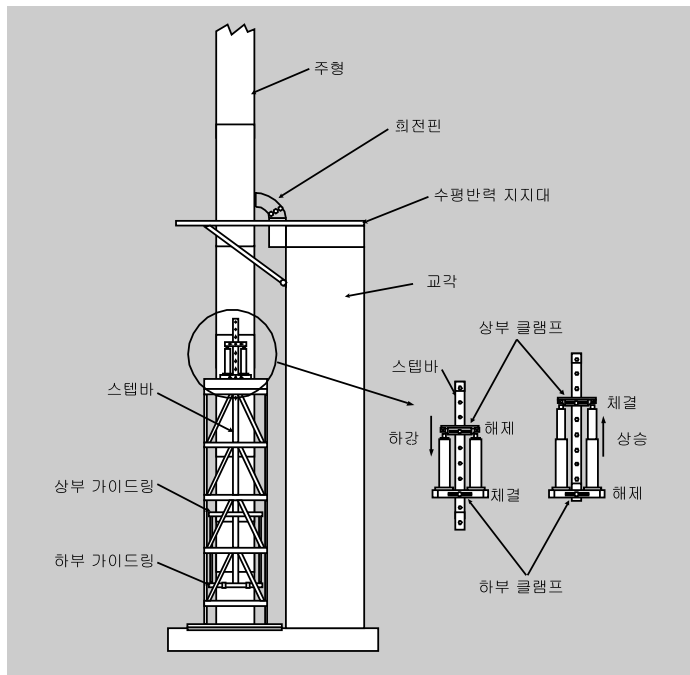

1. 가

2.2 가
가 8

가

3.

2 , 4

가

가

가

